

INFORMATIONSBLETT FÜR AUFBLASBARE PROTEKTOREN WORK AIR DL001 T U mit integrierter Elektronik 002_W

EINLEITENDE ANMERKUNGEN

DAirlab dankt Ihnen für das entgegengebrachte Vertrauen.

Das von Ihnen gewählte Produkt konnte dank wertvoller nationaler und internationaler Zusammenarbeit und mit Hilfe der neuesten Techniken entwickelt werden. Zudem werden die DAirlab-Produkte in unseren Labors kontinuierlich strengen Tests unterzogen. Das Ergebnis liegt auf der Hand: ein Produkt, das Komfort und die besten Leistungen bietet.

- **KRITISCHER HINWEIS, Könnte schwere Folgen für die Gesundheit des Benutzers haben.**
- **WICHTIGER HINWEIS, Könnte Folgen für die Sicherheit des Benutzers haben.**
- **NÜTZLICHER HINWEIS, Könnte die Funktionstüchtigkeit des Systems beeinträchtigen.**



HINWEISE:

- **Vergewissern Sie sich beim Kauf, dass Sie mit dem Fachhändler die Körpermaße genommen und daher die richtige Größe gewählt haben.**
- **Bevor Sie das WORK AIR DL001 T U verwenden, lesen Sie bitte das vorliegende Informationsblatt aufmerksam durch und stellen Sie sicher, dass Sie alles richtig verstanden haben. Sollten Sie irgendwelche Fragen oder Probleme mit dem WORK AIR DL001 T U haben, setzen Sie sich bitte mit einer der am Ende dieses Informationsblatts aufgeführten nächsten DAirlab-Kundendienststellen in Verbindung.**
- **Bewahren Sie dieses Informationsblatt an einem sicheren Platz auf, damit Sie es auch in Zukunft nachlesen können.**
- **DAirlab behält sich das Recht vor, jederzeit und ohne Vorbescheid Änderungen bzw. Verbesserungen an dem WORK AIR DL001 T U vorzunehmen, die entweder die elektronischen Teile oder die Software zur Verwaltung und Steuerung des Systems betreffen.**



HINWEISE:

- **Das von Ihnen gekaufte System WORK AIR DL001 T U (im Folgenden kurz "System und/oder" WORK AIR DL001 T U") ist eine persönliche Schutzausrüstung mit eigenen Halterungen/Befestigungen.**
- **Das System WORK AIR DL001 T U bedeckt durch einen Airbag den Brustkorbbereich und den zentralen Rückenbereich.**

INHALTSVERZEICHNIS

1. EMPFEHLUNGEN UND EINLEITENDE ANWEISUNGEN	3
2. VERWENDUNGSZWECK VON WORK AIR DL001 T U	5
2.1. PRÄAMBEL	5
2.2. SCHUTZ DURCH DIE SCHUTZAUSRÜSTUNG WORK AIR DL001 T U	6
2.3. SCHUTZLEISTUNGEN DER SCHUTZAUSRÜSTUNG WORK AIR DL001 T U	7
2.4. ANWEISUNGEN ZUM VERSTÄNDNIS DER KENNZEICHNUNG AN DER SCHUTZAUSRÜSTUNG WORK AIR DL001 T U UND DER INTEGRIERTEN ELEKTRONIK 002_W	9
2.5. WIE MAN DAS WORK AIR DL001 T U AUSWÄHLT UND TRÄGT	12
2.6. POSITION UND MINDESTGRÖÙE DER VOM WORK AIR DL001 T U GESCHÜTZTEN BEREICHE.	13
2.7. VERWENDUNG, UNVERSEHRTHEIT UND LEISTUNGSFÄHIGKEIT DER AUSRÜSTUNG WORK AIR DL001 T U 13	
2.8. INFORMATIONEN ÜBER DIE VERWENDETEN MATERIALIEN	14
2.9. LEBENSDAUER DER SCHUTZAUSRÜSTUNG WORK AIR DL001 T U	14
3. BESCHREIBUNG DER ELEKTRONISCHEN KOMPONENTE 002_W UND AIR-BAG AM WORK AIR DL001 T U	15
3.1. PRÄAMBEL	15
3.1.1. 002_W Elektronik	15
3.1.2. Benutzerschnittstelle	16
3.1.3. Airbag-Beutel	16
3.1.4. Batterie und Systemautonomie	16
3.1.5. USB-C-Ladegerät	16
3.2. ANMELDUNG DES SYSTEMS NACH DEM KAUF	16
3.3. EIN- UND AUSSCHALTEN DES SYSTEMS	17
3.3.1. Wie man die Funktionstüchtigkeit des Systems kontrolliert	17
3.4. WENN SICH DAS WORK AIR DL001 T U AKTIVIERT	18
3.4.1. Was man tun muss, wenn sich das WORK AIR DL001 T U aktiviert	19
3.5. FÜHRER FÜR DIE LEUCHTSIGNAL-SEQUENZEN BEI DER BENUTZUNG	19
3.5.1. Funktionsweise des Systems	19
3.5.2. Überblick über die Systemanzeigen	20
3.5.3. Mögliche Funktionsstörungen des Systems	21
3.6. LADEZUSTAND DER BATTERIE KONTROLLIEREN UND BATTERIE AUFLADEN	21
4. WARTUNG DES SYSTEMS WORK AIR DL001 T U	23
4.1. PRÄAMBEL	23
4.2. REINIGUNG DES WORK AIR DL001 T U	23
4.3. TRANSPORT	24
4.3.1. Wie man mit dem "Lock Mode" umgeht	24
4.4. EIGENTUMSWECHSEL	24
5. PROGRAMMIERTE WARTUNG	24
5.1. PROGRAMMIERTE WARTUNG DES SYSTEMS	24
5.2. AKTUALISIERUNG DES ELEKTRONISCHEN SYSTEMS DES WORK AIR DL001 T U	24
6. FEHLERKODES DER AUSRÜSTUNG	25
7. ZERTIFIZIERUNG	25
8. F.A.Q. (HÄUFIG GESTELLTE FRAGEN)	26
9. KUNDENDIENST	26
10. ÜBEREINSTIMMUNGSERKLÄRUNG	26
ANHANG A: PRODUKTENTSORGUNG	26

1. EMPFEHLUNGEN UND EINLEITENDE ANWEISUNGEN

In der Folge werden einige allgemeine Empfehlungen zum Gebrauch des Systems aufgeführt. Die folgenden Paragraphen enthalten eine eingehende Beschreibung, die Sie unbedingt lesen sollten.



HINWEISE:

●●● WORK AIR DL001 T U wurde entwickelt, um ausschließlich von Fachleuten, die in Höhen arbeiten benutzt zu werden.

●●● WORK AIR DL001 T U darf ausschließlich von Personal benutzt werden, das an einem Training teilgenommen hat und daher in der Lage ist, das System in Sicherheit zu nutzen.

●●● WORK AIR DL001 T U wurde so konzipiert, dass man es unter den Anseilgurten tragen kann, welche unter Beachtung ihres Informationsblattes getragen und reguliert werden müssen. Die Anseilgurte dürfen weder enger noch weiter als vom Hersteller vorgesehen reguliert werden.

DIE AKTIVIERUNG DES WORK AIR DL001 T U UNTER EINEM ZU ENGEN SCHUTZ-ANSEILGURT KANN FÜR DIE GESUNDHEIT DES TRÄGERS SCHWERWIEGENDE FOLGEN HABEN; insbesondere wenn der Gurt auch einen elastischen Brustbeingurt hat, der durchgehend den ganzen Brustkorb umschließt.

●●● WORK AIR DL001 T U wurde entwickelt, um ausschließlich von Erwachsenen verwendet zu werden.

●●● Man sollte WORK AIR DL001 T U nicht an Arbeitsplätzen tragen, die für die Höhenarbeit nicht ausreichend abgesichert sind.

●●● Bei der Höhenarbeit handelt es sich um eine an sich schon gefährliche Aktivität, bei der es zu Verletzungen oder gar Todesfällen kommen kann. Obwohl alle Facharbeiter geeignete Schutzkleidung tragen sollten, ist kein Produkt oder Schutzsystem in der Lage, Personen oder Gegenstände bei Stürzen, Kollisionen, Aufprall, Verlust der Kontrolle o. ä. einen kompletten Schutz vor eventuellen Verletzungen oder Schäden aller Art zu bieten.

Jeder Mensch muss mit der jeweils ausgeübten Tätigkeit vertraut und sich seiner Fähigkeiten, den Einschränkungen hinsichtlich der Tätigkeit und der jeweils benutzten Ausrüstung bewusst sein, die potentiellen Risiken erkennen und jeweils entscheiden, ob er diese eingehen kann. DAirlab übernimmt keine Haftung für eventuelle Verletzungen von Personen oder für eventuelle Sachschäden beim Tragen eines beliebigen DAirlab-Produktes.

●●● Das Tragen des WORK AIR DL001 T U befreit nicht von der Pflicht, auch die Schutzausrüstungen zu tragen, die zur Ausrüstung des Arbeiters gehören.

●●● Personen mit einem Herzschrittmacher oder anderen elektromedizinischen Geräten dürfen das System nicht tragen. Elektrische Störungen oder die Aktivierung des Systems könnten den einwandfreien Betrieb dieser Geräte beeinträchtigen.

●●● Personen, die unter allen Arten von Rücken- oder Halskrankheiten leiden oder kürzlich am Unterleib/Brustkorb operiert wurden, dürfen das System nicht benutzen.

●●● Der Benutzer darf keine Brustprothesen aus Silikon haben. Das Risiko eines Bruchs solcher Prothesen im Falle eines Aufblasens kann nicht abgeschätzt werden.

●●● Der Benutzer darf nicht schwanger sein. Die Folgen einer Aktivierung des Systems konnten nicht getestet werden.

●●● Das System nicht benutzen, wenn man Geräte wie Schlauch oder Schweißgerät benutzt, die das System beschädigen können.

●●● Das System nicht benutzen oder ausschalten, wenn in der Umgebung starke Vibrationsquellen wie z.B. ein Presslufthammer benutzt werden.

●●● Das System nicht benutzen oder ausschalten, während man Fahrzeuge aller Art steuert: Autos, Motorräder, Fahrräder, etc... (erlaubt ist nur die Benutzung spezieller Fahrzeuge wie Teleskop-Plattformen, mit denen man den Höhenarbeiter anhebt).

●●● Stellen Sie sicher, dass in den Taschen der Kleidungsstücke, die mit dem WORK AIR DL001 T U trägt, keine Gegenstände sind, die bei einem Unfall den Beutel durchlöchern oder beschädigen können.

●●● Den WORK AIR DL001 T U oder seine Bestandteile auf keine Weise nähen oder ändern. Eine wie immer geartete Änderung könnte die Funktionstüchtigkeit des WORK AIR DL001 T U und folglich die Schutzfunktion bei einem Sturz oder einem Unfall beeinträchtigen. Bringen Sie am Beutel keine Dekorationen, Bänder oder Aufnäher an. Schließen Sie keine elektrischen Ausrüstungen oder externen Batterien an die vorhandenen Kabel an. Änderungen an den Bestandteilen des WORK AIR DL001 T U dürfen ausschließlich vom dazu befugten DAirlab-Personal vorgenommen werden.

●● Der Geräuschpegel, den der Airbag beim Platzen erreicht, könnte über dem Grenzwert von 140 dB(C) laut Artikel 189 des Ges. Erl. 81/2008 liegen.

●● Um die Funktionen des WORK AIR DL001 T U bestens nutzen zu können, muss es richtig getragen werden. Dazu beachten Sie bitte die Anweisungen und Hinweise genau, die in diesem Informationsblatt aufgeführt sind.

●● Das Tragen von Piercings kann die Schmerzempfindung bei der Aktivierung verstärken.

●● WORK AIR DL001 T U soll nicht eingeschaltet werden, wenn es nicht getragen wird oder wenn Sie es tragen aber gerade nicht arbeiten. Bei einer nicht sachgerechten Verwendung des WORK AIR DL001 T U könnte es sich unerwünscht aktivieren, eventuell Sachschäden verursachen und der Sicherheit der Personen schaden. Bevor Sie das WORK AIR DL001 T U transportieren, vergewissern Sie sich, dass es ausgeschaltet ist. Wenn das WORK AIR DL001 T U nicht verwendet wird, muss es ausgeschaltet bleiben.

●● Nach dem Gebrauch des WORK AIR DL001 T U soll man die Ausrüstung immer vor dem Ausziehen ausschalten.

●● WORK AIR DL001 T U darf nicht beim Tragen aufgeladen werden.

●● Legen Sie das WORK AIR DL001 T U beim Aufladen nicht in die Nähe von brennbaren Oberflächen oder Gegenständen.

●● Halten Sie das WORK AIR DL001 T U von Kindern fern, um mögliche Risiken zu vermeiden.

●● Sollten an dem System Störungen jeglicher Art auftreten, schalten Sie es aus und wenden Sie sich an die nächste DAirlab-Kundendienststelle.

●● Bei Aktivierung des Systems benutzen Sie WORK AIR DL001 T U nicht weiter, sondern tauschen es gegen ein neues System WORK AIR DL001 T U aus.

●● Bei jeder Art von Beschädigung des WORK AIR DL001 T U wenden Sie sich an den DAirlab-Kundendienst.

●● Das System ist sensibel für unvermittelte Körperbewegungen und für Stöße, Sie dürfen daher keine Bewegungen ausführen, die nicht zu Ihrer normalen Tätigkeit gehören, wie z.B. Sprünge, akrobatische Übungen oder besonders abrupte Bewegungen. Falls Sie eine der oben genannten Bewegungen machen müssen, empfehlen wir Ihnen, die Ausrüstung vorher auszuschalten, um eine unerwünschte Aktivierung zu verhindern.

● Bei WORK AIR DL001 T U handelt es sich um eine neue "intelligente" Ausrüstung für Fachleute, die in Höhen arbeiten. Das System ist in der Lage, Stürze aus mindestens 1,20 m Höhe wahrzunehmen, wie in Absatz 3.4. angegeben.

● Beim Aufblasen der Airbag-Ausrüstung kann ein leichter Druck auf den Körperteil entstehen, der dem Druck des Airbag-Systems ausgesetzt wird.

● Das WORK AIR DL001 T U darf ausschließlich innerhalb eines Temperaturbereichs zwischen -10°C und 40°C verwendet werden. Achtung: Sollte das System längere Zeit Temperaturen außerhalb dieses Bereichs (-10°C +40°C) ausgesetzt werden, könnte dies die Funktionstüchtigkeit des Systems beeinträchtigen.

● Das WORK AIR DL001 T U ist je nach Anwendungsbedingungen Verschleiß ausgesetzt. Bevor Sie das WORK AIR DL001 T U verwenden oder zurücklegen, kontrollieren Sie, ob es abgenutzt oder beschädigt ist.

- Lassen Sie auch bei korrekter Funktionsweise die dem Verschleiß ausgesetzten Bestandteile alle 3 Jahre von einer DAirlab-Kundendienststelle prüfen und ggf. kostenpflichtig warten. Eine richtig durchgeführte Wartung ist für den einwandfreien Betrieb des Systems grundlegend.
- Man darf über dem WORK AIR DL001 T U Regenjacken oder Signalwesten tragen.
- Über dem WORK AIR DL001 T U dürfen keine Arbeitsgurte, Rucksäcke o.ä. getragen werden.
- Schlüssel, Mobiltelefone und deren Zubehör dürfen nicht zwischen dem WORK AIR DL001 T U und dem Körper des Trägers aufbewahrt werden.
- Vergewissern Sie sich vor jedem Gebrauch, dass das WORK AIR DL001 T U funktionstüchtig ist. Folgen Sie hierzu genau den Anweisungen des vorliegenden Informationsblatts. Sollte ein Fehler auftreten oder eine Störung gemeldet werden, verwenden Sie das WORK AIR DL001 T U nicht und wenden sich an die nächste DAirlab-Kundendienststelle.
- WORK AIR DL001 T U besteht aus einem Brustprotector und einem Protector des zentralen Rückenbereiches mit pneumatischer Technologie.

2. VERWENDUNGSZWECK VON WORK AIR DL001 T U

2.1. Präambel

Bei WORK AIR DL001 T U handelt es sich um ein innovatives System zur Sicherheit von Fachleuten, die in Höhen arbeiten, von einer Höhe zwischen 1,20 und 2 Metern, wenn der Träger nicht in alle Verankerungspunkte eingehakt ist und mehr als zwei Meter, wenn der Träger mit einem kompletten Anseilgurt in einen sicheren Verankerungspunkt eingehakt ist.

Ziel ist es, das Verletzungsrisiko durch einen Sturz ohne Anseilgurt oder das Risiko zu verringern, nach einem vorherigen freien, vertikalen Fall von mindestens 1,20 Metern gegen Hindernisse geschleudert zu werden.



HINWEISE:

- **Verwenden Sie das WORK AIR DL001 T U nicht für andere Zwecke als die vorgesehenen.**
- **Das WORK AIR DL001 T U darf bei Lichtbogen-Risiko und in ATEX-Bereichen nicht benutzt werden.**
- **Das WORK AIR DL001 T U darf nicht benutzt werden, wenn man Werkzeuge wie Schläuche oder Schweißgeräte verwendet, die das Gerät beschädigen können.**
- **Das WORK AIR DL001 T U darf nicht in der Nähe von Quellen starker Vibrationen, wie z.B. einem Presslufthammer, benutzt oder ausgeschaltet werden.**
- **Das WORK AIR DL001 T U darf nicht beim Fahren von Fahrzeugen wie Autos, Motorrädern, Fahrrädern etc. benutzt oder ausgeschaltet werden. Das WORK AIR DL001 T U darf nur bei der Benutzung spezieller Fahrzeuge wie Teleskop-Plattformen, die gebraucht werden, um in Höhe zu arbeiten, eingeschaltet werden.**
- **Das WORK AIR DL001 T U bietet in den Bereichen, die nicht vom Airbag-Beutel bedeckt sind, keinen zusätzlichen Schutz.**
- **Im Falle von Ereignissen, bei denen die Aktivierung und daher das Aufblasen des Airbag-Beutels nicht vorgesehen ist, bietet WORK AIR DL001 T U keinerlei Schutz für die vom Airbag-Beutel abgedeckten Bereiche.**

2.2. Schutz durch die Schutzausrüstung WORK AIR DL001 T U

Angesichts des besonderen Schutzes, den die Schutzausrüstung WORK AIR DL001 T U bietet, ist sie als persönliche Schutzausrüstung (PSA) zu verstehen und unterliegt daher den Bedingungen des Reglements (EU) 2016/425. Die Schutzausrüstung WORK AIR DL001 T U, auf die sich das vorliegende Informationsblatt bezieht, kann laut Reglement (EU) 2016/425 als **PSA der zweiten Kategorie** eingestuft werden, d.h. DAirlab kann die „CE-Kennzeichnung“ erst nach Prüfung der Schutzausrüstung, bzw. einer „CE-Typenprüfung“ durch eine eingetragene Zulassungsstelle anbringen.

Die eingetragene Zulassungsstelle, bei der Ihr WORK AIR DL001 T U zertifiziert wurde ist: NOTIFIED BODY UE N. 2008 DOLOMITICERT Scarl, Zona industriale Villanova 7/A – 32013 LONGARONE (BL, Italien), siehe genaue Angaben im Kapitel ZERTIFIZIERUNGEN des vorliegenden Informationsblatts.

Die vorhandenen Grundbedingungen zum Schutz von Gesundheit und Sicherheit laut Reglement (EU) 2016/425 wurden auch hinsichtlich der Übereinstimmung der Persönlichen Schutzausrüstung WORK AIR DL001 T U mit der folgenden technischen Bestimmungen bescheinigt;

- DOLOMITICERT – Technische Bestimmungen für ausblasbare Protektoren mit elektronischer Aktivierung für Höhenarbeiter– Revision Nr. 0 vom 07. Juli 2020.

Diese Bestimmungen basieren u.a. auch auf folgende Vorschriften:

- EN 1621-4:2013 „Motorradfahrer-Schutzkleidung gegen mechanische Belastung – Teil 4: aufblasbare Protektoren für Motorradfahrer – Anforderungen und Prüfverfahren“.

Das WORK AIR DL001 T U verfügt über eine elektronische Einheit namens **002_W**, welche den Bedingungen und wesentlichen Vorschriften der Europäischen Richtlinie entspricht:

- Richtlinie 2014/30/EU des Europäischen Parlaments und des Rates vom 26. Februar 2014 zur Harmonisierung der Gesetzgebungen hinsichtlich der elektromagnetischen Verträglichkeit in den Mitgliedsländern.

Frequenz-Bandbreiten und entsprechende für die Ausrüstung geltende Begrenzungen der übertragenen Leistung (Standard-Frequenzen und -Leistung).

2.3. Schutzleistungen der Schutzausrüstung WORK AIR DL001 T U

Das System, für das das vorliegende Informationsblatt gilt, muss als Persönliche Schutzausrüstung (PSA) der zweiten Kategorie betrachtet werden, da es entwickelt und hergestellt wurde, um ein begrenztes Maß an Schutz vor den Risiken eines mechanischen Aufpralls im Falle von Stürzen wie in Kapitel 3.4. zu bieten. Um die Leistungen prüfen zu können, die Persönliche Schutzausrüstung WORK AIR DL001 T U in den Testverfahren erreicht hat, Tabelle 1 betrachten.

Tabelle 1: Leistungen der Ausrüstung

Brustkorbbereich (Airbag-Protector), gemäß der berücksichtigten technischen Bestimmungen mit den folgenden Anforderungen geprüft:				
<ul style="list-style-type: none"> Mittelwert ($\leq 4,5$ kN, Wert bei einzelnen Stößen ≤ 6 kN). 				
Identifizierungskode des Protectors	Für die Testmethode verwendete Norm	Temperatur [°C], bei der der Protector getestet wurde	Weitergegebene Kraft bei einer Aufprallenergie von 30 Joule Mittel- Maximalwert	Verteilung der weitergegebenen Kraft bei einer Aufprallenergie von 30 Joule (Optionstest), Mittel- Maximalwert
WORK AIR DL001 T U.1,.2	EN1621-3:2018	+23°C +23°C (*) +40°C -10°C	Mittelwert: < 1,80 kN Maximalwert: < 1,80 kN	Mittelwert: < 1,80 kN Maximalwert: < 1,80 kN

(*) nach Hydrolyse-Behandlung

Rückenbereich, (Airbag-Protector), gemäß der berücksichtigten technischen Bestimmungen mit den folgenden Anforderungen geprüft:			
<ul style="list-style-type: none"> Mittelwert $\leq 4,5$ kN, Wert bei einzelnen Stößen ≤ 6 kN 			
Identifizierungskode des Protectors	Für die Testmethode verwendete Norm	Temperatur [°C], bei der der Protector getestet wurde	Weitergegebene Kraft bei einer Aufprallenergie von 30 Joule Mittel- Maximalwert
WORK AIR DL001 T U.1,.2	EN1621-2:2014	+23°C +23°C (*) +40°C -10°C	Mittelwert: < 1,80 kN Maximalwert: < 1,95 kN

(*) nach Hydrolyse-Behandlung

Insbesondere die Schutzausrüstung WORK AIR DL001 T U:

- **Wenn sie aktiviert wird**, schützt sie den Brustkorbbereich (DC-Divided Chest), zweiteiliger Brustprotector und den zentralen Rückenbereich (CB - Central Back), zentraler Protector zur ausschließlichen Abdeckung des zentralen Rückenbereichs. Diese Typologie schützt nicht den Schulterblätterbereich.
- Sie bietet einen "unsichtbaren" Schutz: Komfort und Ergonomie. Sie ist ein unsichtbarer und nicht spürbarer Schutz, der sich wenn nötig aktiviert, um so ein höheres Komfort- und Sicherheitsniveau zu bieten.

Die Schutzleistung hängt von der korrekten Wahl der Größe des WORK AIR DL001 T U ab, für die man die Angaben im Kapitel 2.5 befolgen muss.

Das WORK AIR DL001 T U wurde in der Zertifizierungsphase getestet und kann in die folgenden Anseilgurt-Modelle "PSA", "Gravity - Art. 126501(C.A.M.P S.p.a)", "B02 B1020S (FAT Pro S.r.l)" und "EKO (Kong S.p.a)" integriert werden.

Diese Liste enthält nicht die gesamte Auswahl an Anseilgurt-Modellen, die mit dem WORK AIR DL001 T U kombiniert werden können; die Angabe bezieht sich lediglich auf die Anseilgurte, die in den Zertifizierungstests benutzt wurden.

Die gesamte Bandbreite und Anzahl der auf dem Markt angebotenen Anseilgurte ist vielfältig, und diese können in der folgenden Tabelle 2 zusammengefasst und klassifiziert werden.

Tabelle 2: Klassifizierung der Anseilgurte

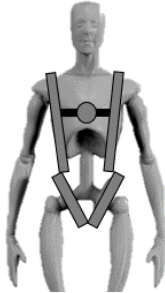
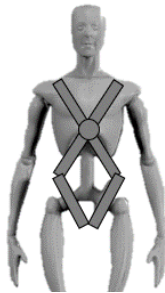
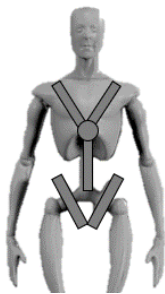
Klasse	Variante	Beschreibung
Klasse H		In der Vorderansicht verlaufen die Träger vertikal nach unten und treffen sich durch einen Nebengurt und/oder eine vordere Halterung. Diese Anseilgurte teilt man ein in: <ul style="list-style-type: none"> - Klasse H/ A (Klasse H mit vorderer Halterung) - Klasse H/ P (Klasse H mit hinterer Halterung) - Klasse H/ AP (Klasse H mit vorderer und hinterer Halterung)
Klasse X		In der Vorderansicht kreuzen sich die Träger auf Brusthöhe am Brustbeinansatz und formen ein «X». Diese Anseilgurte teilt man ein in: <ul style="list-style-type: none"> - Klasse X/ A (Klasse X mit vorderer Halterung) - Klasse X/ P (Klasse X mit hinterer Halterung) - Klasse X/ AP (Klasse X mit vorderer und hinterer Halterung)
Klasse Y		In der Vorderansicht kreuzen sich die Träger am Brustbeinansatz und verlaufen bis zum Gurt mit Hilfe eines einzigen vertikalen, zentralen Bandes. Diese Anseilgurte teilt man ein in: <ul style="list-style-type: none"> - Klasse Y/ A (Klasse Y mit vorderer Halterung) - Klasse Y/ P (Klasse Y mit hinterer Halterung) - Klasse Y/ AP (Klasse Y mit vorderer und hinterer Halterung)



HINWEISE:

●●● Wenn Sie WORK AIR DL001 T U in Kombination mit dem Anseilgurt tragen, müssen Sie immer darauf achten, dass Ihr Anseilgurt zu einer der Anseilgurt-Klassen in Tabelle 2 gehört, die in der Zertifizierungsphase bewertet werden

●●● Das WORK AIR DL001 T U nicht in Kombination mit anderen als den in der Zertifizierungsphase getesteten Anseilgurten benutzen.

●●● Das WORK AIR DL001 T U nicht in Kombination mit Anseilgurten benutzen, die einen elastischen Brustbeingurt hat, der durchgehend den ganzen Brustkorb umschließt.



2.4. Anweisungen zum Verständnis der Kennzeichnung an der Schutzausrüstung WORK AIR DL001 T U und der integrierten Elektronik 002 W

Die Bedeutung der Kennzeichnung an der Ausrüstung ist in Tabelle 3 zusammengefasst.

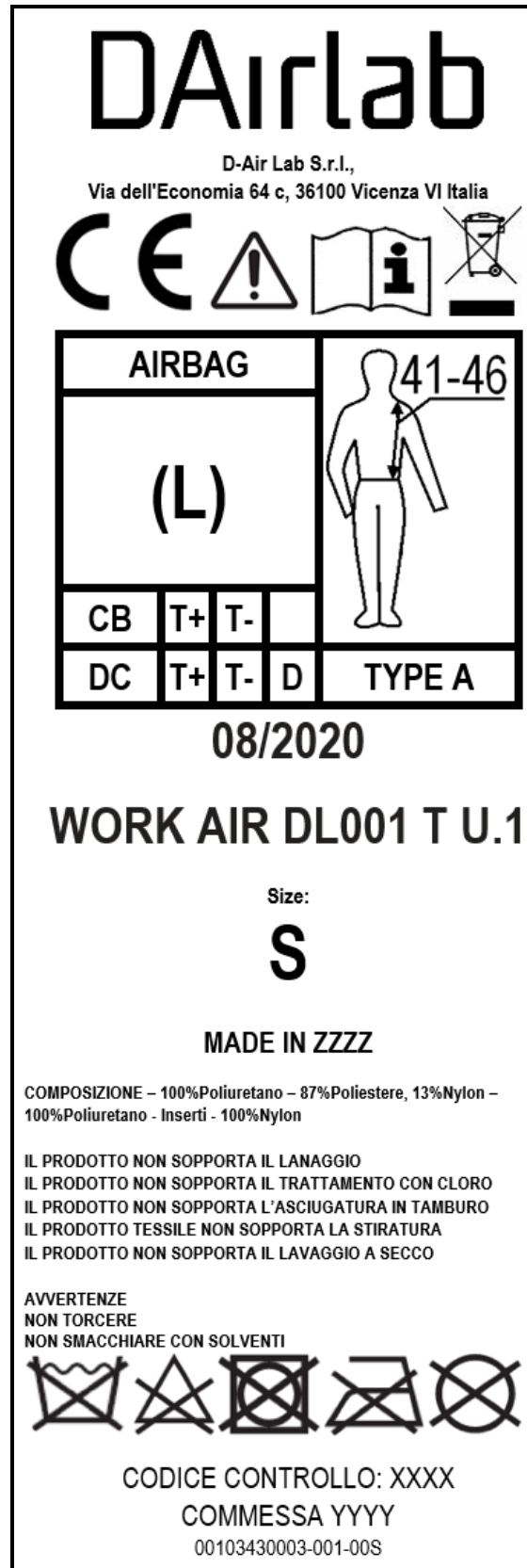
Tabelle 3: Kennzeichnung an WORK AIR DL001 T U

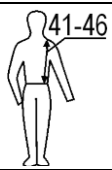

Die Kennzeichnung befindet sich auf einer auf den Protektor genähten Etikette. Die Etikette enthält folgende Angaben:

DAirlab	Name und Markenzeichen des Herstellers
D-Air Lab S.r.l., Via dell'Economia 64 c, 36100 Vicenza VI Italia	Identifizierung des Herstellers
	Die CE-Kennzeichnung bescheinigt, dass der Protektor den Voraussetzungen des Reglements (EU) 2016/425 entspricht
	Bildsymbole mit Hinweis auf die Notwendigkeit, die dem Protektor beiliegenden Gebrauchsanweisungen zu lesen
	Angabe, dass das Produkt und die dazu gehörenden elektronischen Komponenten nicht mit anderen Haushaltsabfällen entsorgt werden dürfen.
AIRBAG	Angabe, dass der Protektor aufblasbar ist
(L)	Angabe der ausschließlichen Verwendung des Protektors am Arbeitsplatz
CB	Spezifiziert den geschützten Körperbereich laut Norm EN 1621-2:2014. (CB - Central Back) = Zentraler Protektor. Schützt nur den zentralen Rückenbereich. Diese Typologie schützt nicht den Schulterblätterbereich.
DC	(DC = Divided Chest) Gibt den geschützten Körperbereich laut Norm EN 1621-3: 2018 an.
T+	Angabe dazu, dass der Protektor auch bei hohen Umwelttemperaturen von 40°C angemessenen Schutz bietet.
T-	Angabe dazu, dass der Protektor auch bei niedrigen Umwelttemperaturen vom -10°C angemessenen Schutz bietet.
D	Angabe, dass der Protektor die optionale Bedingung erfüllt, die übertragene Kraft auf den Brustkorb zu verteilen.
	Größe des Protektors, bzw. Taillen-Schulter-Abstand des Trägers, zur korrekten Wahl des Protektors. Zur Identifizierung des Umfangs des geschützten Bereichs beziehen Sie sich bitte auf Tabelle 5.
TYP A	Angaben zu den Abmessungen des geschützten Bereichs laut Norm EN 1621-3:2018, TYP A oder TYP B (geringer für TYP A). Zur Identifizierung des Umfangs des geschützten Bereichs beziehen Sie sich bitte auf Tabelle 5.
WORK AIR DL001 T U.1	(WORK AIR DL001 T U) Identifizierungskode des Protektors; d.h. jedes Protektormodell bekommt einen anderen internen Kode. (.1) Die numerische Erweiterung des Kodes (.1.2), identifiziert die Größe des Systems. Der Wert liegt zwischen 1 und 3 (.1 klein, .2 groß)
08/2020	Herstellungsmonat und -jahr
S	Größe der Regulierungssysteme
MADE IN ZZZZ	Angabe des Herkunftslandes





	Internationale Pflegesymbole
YYYY	Angabe der Produktionspartie

Tabelle 3: Kennzeichnung der Elektronik 002_W

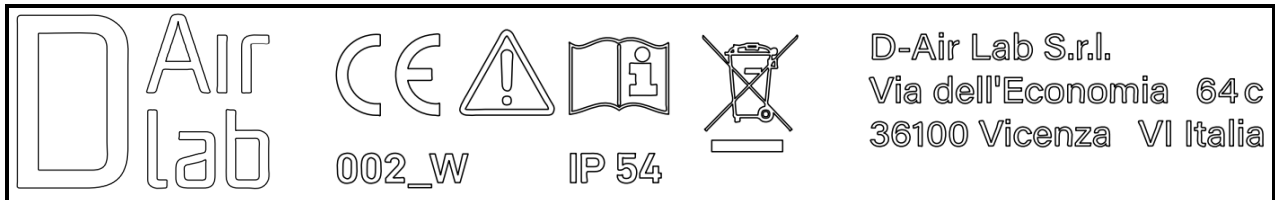

Die Kennzeichnung wird direkt auf das Plastikgehäuse gedruckt und enthält folgende Angaben:

DAirlab	Name und Markenzeichen des Herstellers
D-Air Lab S.r.l., Via dell'Economia 64 c, 36100 Vicenza VI Italia	Identifizierung des Herstellers
	Die CE-Kennzeichnung bescheinigt, dass das Produkt den Voraussetzungen der geltenden Richtlinien entspricht
	Bildsymbole mit Hinweis auf die Notwendigkeit, die dem Produkt beiliegenden Gebrauchsanweisungen zu lesen
	Angabe, dass das Produkt und die dazu gehörenden elektronischen Komponenten nicht mit anderen Haushaltsabfällen entsorgt werden dürfen.
002_W	Identifizierungscode.
IP54	IP54 zeigt an, dass die Hülle vor Staub geschützt ist, sodass dieser, ebenso wie Wasserspritzer aus jeder beliebigen Richtung, den Betrieb der Ausrüstung nicht stören. Ausschließlich bei korrekter Installierung auf dem Kleidungsstück und beim Tragen.

Die Angabe der Produktionspartie befindet sich direkt auf der Airbag-Ausrüstung, da 002_W nur zusammen mit einem fertiggestellten Produkt angeboten wird.

2.5. Wie man das WORK AIR DL001 T U auswählt und trägt

Die Auswahl trifft man unter Beachtung der auf der Kennzeichnung angegebenen Hinweise und der Bildsymbole.

Zur richtigen Auswahl des Rücken- und Brustkorb- Protektors WORK AIR DL001 T U beziehen Sie sich bitte auf den Abstand zwischen Taille und Schultern, da kein konstant bleibendes Verhältnis zur Körpergröße besteht.

Dies ist die maximale vertikale, hinten gemessene Länge von der Taillenumfang bis zur Hals-Schulter-Beuge. Um den Taillenumfang zu messen, legt man das Maßband bei aufrechter Haltung in 50 mm Höhe über dem Hüftknochen um die Taille herum.

Hinweis: Die Höhe von 50 mm ist ein Beispiel und bezieht sich auf eine 1,78 m große Person. Das Maß wird nach Größe angepasst. Hier einige Beispiele in der Tabelle 4.

Tabelle 4: Höhe über dem Hüftknochen

Größe des Benutzers (m)	1.56	1.60	1.64	1.68	1.72	1.78	1.82	1.88	1.92	1.96
Höhe über dem Hüftknochen (mm)	44	45	46	47	48	50	51	53	54	55

Um den für Ihren Abstand zwischen Taille und Schultern richtigen WORK AIR DL001 T U zu identifizieren, beziehen Sie sich bitte auf die Tabelle 5 des Kapitels (Position und Mindestmaße der vom WORK AIR DL001 T U geschützten Bereiche).

Für die empfohlene Übereinstimmung zwischen den Größen der Halterungen und dem Brustumfang richten Sie sich bitte nach dem Schema unten:

Größe der Halterungen und Befestigungen	Brustkorbumfang-Intervalle in cm.	
S	80	92
M	92	104
L	104	116
XL	116	128

Der zu schützende Körperbereich muss gründlich abgedeckt werden, damit die Schutzausrüstung ihre Schutzfunktion angemessen erfüllen kann.

Beim WORK AIR DL001 T U handelt es sich um eine Schutzausrüstung mit eigenen Halterungen und Befestigungen, die entwickelt wurde, um ausschließlich über Arbeitskleidung getragen zu werden; falls man es in Kombination mit einem Anseilgurt trägt, muss dieser über dem WORK AIR DL001 T U liegen.

Die Vorderschnallen immer schließen und die Halterungen und Befestigungen so regulieren, dass sie sich perfekt an den Körper anpassen.



HINWEISE:

••• **Vor dem Tragen des WORK AIR DL001 T U müssen alle Verschlüsse, insbesondere die Vorderschnallen geschlossen werden: bei Aktivierung des Systems könnte dieses sonst gefährlich werden und/oder den Träger NICHT schützen.**

••• **Wählen Sie kein zu großes WORK AIR DL001 T U, da dieses ansonsten bei einer Aktivierung den Helm stören und eine Gefahr darstellen könnte.**

•• Das WORK AIR DL001 T U immer so regulieren, dass es eng am Körper anliegt.

•• Nach der Benutzung des WORK AIR DL001 T U muss die Ausrüstung vor dem Ausziehen ausgeschaltet werden.

• Beim Kauf des WORK AIR DL001 T U muss man die Größe sorgfältig auswählen

• Beziehen Sie sich bei der Wahl des WORK AIR DL001 T U immer auf den Taillen-Schulter-Abstand. Ein einziges Maß kann sich nicht allen Körpergrößen anpassen (Höhe und Form).

• Das WORK AIR DL001 T U muss als persönlicher Gegenstand betrachtet werden.

2.6. Position und Mindestgröße der vom WORK AIR DL001 T U geschützten Bereiche.

In der nachfolgenden Tabelle 5 werden die Mindestgrößen der geschützten Bereiche angegeben und die Positionen der von der Schutzausrüstung WORK AIR DL001 T U geschützten Körperbereiche beschrieben.

Tabelle 5: Position und Mindestgröße der vom AIRBAG geschützten Bereiche

Identifizierungs- kode des Protektors	Rückenbereich (CB Central Back)			Brustkorbbereich (DC = Divided Chest)				
	Taille-Schulter	A (cm)	F (cm)	TYP	r (mm)	l1 (mm)	l2 (mm)	h1 (mm)
WORK AIR DL001 T U.1	41 - 46	33,1	11,5	TYP A	25	42	84	118
WORK AIR DL001 T U..2	46 - 51	36,7	12,8					

2.7. Verwendung, Unversehrtheit und Leistungsfähigkeit der Ausrüstung WORK AIR DL001 T U

Die Funktionen, für welche das WORK AIR DL001 T U entwickelt worden ist, können nur gewährleistet werden, wenn die Ausrüstung richtig angemeldet, angezogen und eingeschaltet worden ist.

Die Ausrüstung muss vor jeder Benutzung sorgfältig geprüft werden, und darf bis zur Wiederherstellung der vollen Funktionalität vorerst NICHT benutzt werden, falls einzelne Teile abgenutzt sind oder nicht gut funktionieren.

Insbesondere muss man das korrekte Funktionieren der Verschluss- und Regulierungssysteme überprüfen.

Sollten an den Materialien, aus denen das Produkt besteht, beim Gebrauch Teile brechen, Risse oder eventuelle Beeinträchtigungen des Produktes entstehen, lassen Sie das Produkt über den Händler, bei dem Sie das Kleidungsstück gekauft haben, vom DAirlab-Kundendienst auf seine Vollständigkeit und Leistungsfähigkeit prüfen.

Bei einem Aufprall und/oder Aktivierung, muss man die aktivierte Ausrüstung durch ein neues WORK AIR DL001 T U ersetzen.

ACHTUNG:

●●● Die Aufgabe des WORK AIR DL001 T U ist es, das Verletzungsrisiko durch eine Dämmung der Kräfte zu verringern, die bei einem Unfall mit Sturz und Aufprall gegen ein Hindernis weitergegeben werden. Kein Protektor kann jedoch vor Verrenkungen, Verbiegungen oder extremen Bewegungen schützen. Kein Rückenprotektor ist in der Lage, die Wirbelsäule vor schweren Schäden zu schützen. KEINE SCHUTZAUSRÜSTUNG KANN VOR JEDEM MÖGLICHEN AUFPRALL DURCH UNFÄLLE SCHÜTZEN UND DAHER EINEN KOMPLETTEN SCHUTZ VOR VERLETZUNGEN GARANTIEREN.



HINWEISE:

- Den Kontakt mit Benzin, Petroleum oder anderen Arten von chemischen Wirkstoffen vermeiden. Diese Stoffe könnten die Materialien schädigen und somit deren ursprüngliche Eigenschaften beeinträchtigen.
- Vermeiden Sie es, sich an Wände, Ecken, spitze oder glühende Gegenstände, Zäune oder jede Art von Gegenstand, der das Produkt unwiderruflich beschädigt, zu lehnen oder an diesen entlangzustreifen.
- Was die Gebrauchstemperaturen von WORK AIR DL001 T U angeht, halten Sie sich an die in Tabelle 1 angegebenen Testtemperaturen. Auf jeden Fall sollte der Protektor weder sehr hohen noch sehr niedrigen Temperaturen ausgesetzt werden, denn Klimaschwankungen wie ein Temperaturanstieg können die Schutzfunktion der Ausrüstung drastisch beeinträchtigen; wir empfehlen außerdem, das Produkt vor dem Tragen nicht bei niedrigen oder hohen Temperaturen im Außenbereich liegen zu lassen.
- Einige Teile des WORK AIR DL001 T U können ausgetauscht werden, für eventuelle DAirlab-Originalersatzteile wenden Sie sich an den Händler, bei dem das Produkt gekauft wurde oder rufen das folgende Link ab: <https://dairlab.com/ricambi/>.
- Für den Austausch von Komponenten halten Sie sich an das mit dem Ersatzteil gelieferte Informationsblatt

2.8. Informationen über die verwendeten Materialien

Hiermit wird bescheinigt, dass die Materialien, mit denen der Träger in direkten Kontakt kommt, aus geeigneten, giffreien und unschädlichen Produkten hergestellt worden sind, wie dies von der Verordnung (EG) 1907/2006 (REACH) vorgeschrieben ist. - Anlage XVII. Es wird ausdrücklich erklärt, dass diese Materialien, wie von der Verordnung (EG) Nr. 1907/2006 (REACH) vorgeschrieben, keine azoischen Farbstoffe aufweisen, die durch Teilung von einer oder mehreren azoischen Gruppen gefährliche aromatische Amine abgeben können. - Anlage XVII. Die zum Verkauf angebotenen Artikel enthalten keine der als extrem problematisch geltenden Substanzen (SVHC, Substance of Very High Concern), die laut Art. 59 identifiziert werden und auf der von der ECHA (European Chemical Agency) veröffentlichten "Candidate List" mit einer Konzentration von mehr als 0,1% in Gewicht/Gewicht erscheinen.

2.9. Lebensdauer der Schutzausrüstung WORK AIR DL001 T U

Die Lebensdauer einer Schutzausrüstung hängt davon ab, wie oft sie getragen und wie fachgerecht sie aufbewahrt wird.

Lassen Sie auf jeden Fall die dem Verschleiß ausgesetzten Bestandteile alle 3 Jahre von einer DAirlab-Kundendienststelle prüfen und ggf. kostenpflichtig warten.



HINWEISE:

- **DAirlab garantiert nicht die jeweilige Eignung der Ausrüstung und übernimmt daher keinerlei Haftung, wenn die Ausrüstung nach Ablauf der vorgesehenen Wartungs- bzw. Revisionszeit getragen wird, ohne dass die vorgeschriebene Wartung vorgenommen worden ist.**
- Prüfen Sie vor jedem Gebrauch den einwandfreien Zustand des WORK AIR DL001 T U und wenden Sie sich im Zweifelsfall bei Abnutzung/Brüchen/Schäden an eine DAirlab-Kundendienststelle oder an einen DAirlab-Vertragshändler.

3. BESCHREIBUNG DER ELEKTRONISCHEN KOMPONENTE 002_W UND AIR-BAG AM WORK AIR DL001 T U

3.1. Präambel

Beim WORK AIR DL001 T U handelt es sich um ein innovatives Sicherheitssystem für Fachleute, die in Höhen arbeiten.

3.1.1. 002_W Elektronik

Das WORK AIR DL001 T U wird durch die 002_W Elektronik kontrolliert, die das System bei Erreichen der vorher eingestellten Bedingungen aufblasen lässt. Das System verfügt über eine interne Diagnostik. Im Falle einer Störung blinkt die LED der Benutzerschnittstelle rot und das System vibriert an der Stelle, an der das rote Licht blinkt. Die elektronische Einheit wird durch eine wiederaufladbare Lithium-Ionen-Batterie gespeist, deren Ladezustand beim Tragen der Ausrüstung angezeigt wird, siehe Absatz 3.6 unten "Wie man den Ladezustand der Batterie kontrolliert und diese wieder auflädt".



HINWEISE:

- **Das System im Falle einer Störung (rotes Leuchtsignal, rotes Blinken und Vibration) nicht verwenden. Nehmen Sie in diesem Fall mit dem DAirlab-Kundendienst Kontakt auf.**
- **Menschen mit einem Herzschrittmacher oder anderen medizinischen Geräten dürfen das System nicht benutzen. Elektrische Störungen könnten den einwandfreien Betrieb dieser Geräte beeinträchtigen.**

Das elektronische System 002_W des WORK AIR DL001 T U befindet sich in dem in Abbildung 1 dargestellten, dafür vorgesehenen Gehäuse.

Abbildung 1: elektronische Einheit

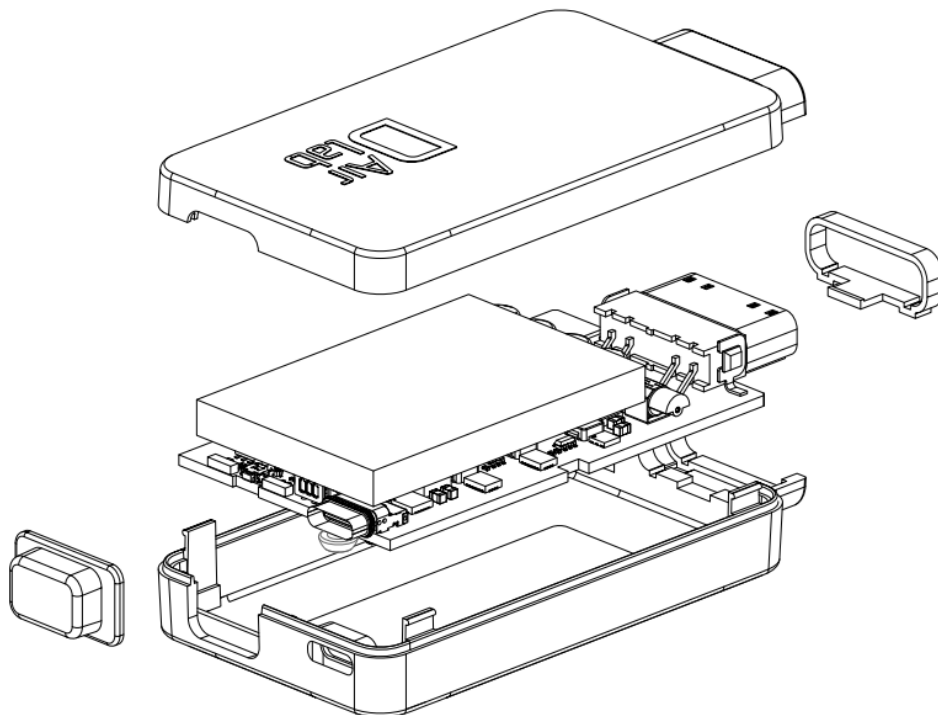

Im Gehäuse befindet sich die Elektronik, die über eine darin eingebaute, wiederaufladbare Batterie gespeist wird, welche das System steuert.

Der Betriebszustand wird von einem Ein-/Ausschaltknopf kontrolliert, während der Batterieladezustand über die Hintergrundbeleuchtung dieses Knopfs kontrolliert werden kann.



HINWEISE:

•• Das Gehäuse des elektronischen System wird bei der Anfertigung von DAirlab versiegelt. Sollten am Gehäuse Änderungen vorgenommen werden, erlischt jeglicher Anspruch auf Garantie. Keine Änderungen vornehmen und/oder das elektronische System nicht entfernen. Im Bedarfsfall die nächste DAirlab-Kundendienststelle aufsuchen.

3.1.2. Benutzerschnittstelle

Die Benutzerschnittstelle besteht aus einem Leuchtknopf und einem VIBRAMOTOR. Zweck der Schnittstelle ist es, dem Benutzer Informationen zu liefern. Nachstehend werden die Hinweise aufgeführt, um die Benutzerschnittstelle des WORK AIR DL001 T U zu verstehen und richtig gebrauchen zu können.

3.1.3. Airbag-Beutel

Zu dem WORK AIR DL001 T U gehört ein Airbag-Beutel, in dem zwei Hochdruck-Gasgeneratoren untergebracht sind, die den Airbag aufblasen.

3.1.4. Batterie und Systemautonomie

Nachdem die Batterie vollkommen aufgeladen worden ist, bleibt das System circa 18 Stunden lang bei normalem Gebrauch aktiv.

Die Batterie hat keinen Memory-Effekt, weshalb das System jederzeit wieder vollkommen aufgeladen werden kann.

Weitere Informationen zum Betrieb und Aufladen der Batterie sind dem nachfolgenden Paragraphen 3.6. „Ladezustand der Batterie kontrollieren und Batterie aufladen“ zu entnehmen.

Das System lädt sich in ca. 3 Stunden komplett wieder auf.

3.1.5. USB-C-Ladegerät

Zum Aufladen des Systems kann man ein USB-C-Ladegerät mit den folgenden Eigenschaften benutzen: Ausgang 5 V 1000 mA. Sollte kein USB-C-Ladegerät vorhanden sein, kann man die Batterie aufladen, indem das USB-C-Kabel auch direkt an einen PC angeschlossen wird. In diesem Fall kann die Ladezeit sich verlängern.

Sobald man das USB-C-Kabel an die Ladequelle angeschlossen hat, zeigt das Leuchtsignal-System oder die Benutzerschnittstelle eine Farbe an, die dem aktuellen Ladezustand entspricht, siehe Absatz 3.6 unten „Wie man den Ladezustand der Batterie kontrolliert und sie auflädt“. Wenn die Ladung 100% erreicht hat, blinkt die Led grün.

3.2. Anmeldung des Systems nach dem Kauf

Nach dem Kauf des Systems WORK AIR DL001 T U und vor der ersten Benutzung muss man DAirlab mit folgendem Link: <https://dairlab.com/signin> die Daten hinsichtlich des Eigentümers des WORK AIR DL001 T U 1 mitteilen, damit man bei Aktualisierungen/Kommunikationen/Rückrufen erreichbar ist.

Falls Sie sich nicht anmelden, sind Sie bei eventuellen Aktualisierungen/Kommunikationen/Rückrufen nicht erreichbar.



ACHTUNG:

••• Bei nicht erfolgter Anmeldung der Kundendaten für das System WORK AIR DL001 T U lässt sich das System nicht aktivieren und kann daher KEINEN Schutz bieten. Eine derartige Situation wird beim Einschalten durch ein orangefarbenes Leuchtsignal angezeigt, wie in Absatz 3.5 „Führer für die Leuchtsignal-sequenzen bei der Benutzung“ angegeben.

3.3. Ein- und Ausschalten des Systems



Vergewissern Sie sich, dass die Batterie des Systems vollkommen aufgeladen ist. Die Batterie hat eine Autonomie von circa 18 Stunden. Laden Sie das WORK AIR DL001 T U auf, bevor die Batterie vollkommen leer ist bzw. jedes Mal, wenn Sie die Möglichkeit haben.

- Nachdem Sie WORK AIR DL001 T U korrekt angezogen haben (siehe Absätze oben) schalten Sie die Ausrüstung mit dem Ein-/Ausschaltknopf an der linken Vorderseite ein, wie in Abb. 2 unten angegeben und schließen Sie danach die Vorderschnallen komplett.

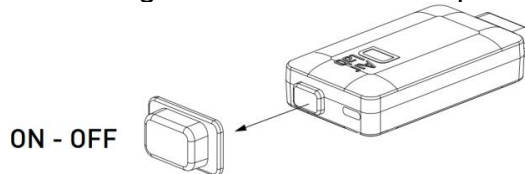
Abbildung 2: Ein-/Ausschaltknopf



- Bevor man mit der Arbeit beginnt, muss man immer das korrekte Funktionieren des Systems, welches durch ein Aufblinker des Leuchtknopfs alle 1,5 Sekunden angezeigt wird, kontrollieren. Die jeweilige Farbe des Leuchtsignals hängt vom Ladezustand der Batterie ab. Unter dieser Bedingung funktioniert das System korrekt und ist funktionstüchtig. Die folgende Sequenz zeigt an, dass das System korrekt funktioniert und in Bezug auf den Ladezustand der Batterie funktionstüchtig ist:

	Grün, von 100% bis 50%
	Gelb, von 50% bis 25%
	Rot, von 25% bis 0%



HINWEIS:

••• Nachdem man mit der Benutzung fertig ist, muss man das WORK AIR DL001 T U sofort mit dem Ein-/Ausschaltknopf in Abb. 3 ausschalten.

Abbildung 3: Ein-/Ausschaltknopf

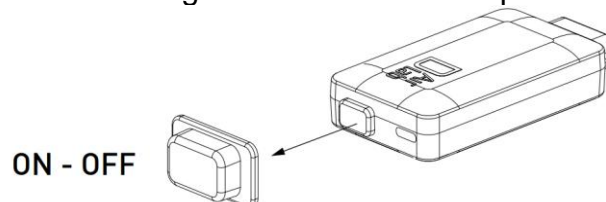

HINWEIS:

••• Wenn Sie das System nicht benutzen, müssen Sie immer kontrollieren, ob es ausgeschaltet ist. Das eingeschaltete System könnte sich schon beim Transport aktivieren.

3.3.1. **Wie man die Funktionstüchtigkeit des Systems kontrolliert**

Bevor Sie das System verwenden, kontrollieren Sie immer dessen Funktionstüchtigkeit. Der Gebrauch des Systems ist im Falle einer Störung gefährlich und geht auf ihr eigenes Risiko.

Nachdem man das System angezogen hat, muss man es einschalten und kontrollieren, ob sich der Leuchtknopf einschaltet bzw. blinkt. Für genauere Informationen kontrollieren Sie die Blinkcodes im Absatz 3.5 "Führer für die Leuchtsignal-sequenzen bei der Benutzung".



HINWEIS:

••• Bevor man das WORK AIR DL001 T U benutzt, immer kontrollieren, ob die Leucht-Schnittstelle des Systems Fehleranzeigen meldet.

3.4. Wenn sich das WORK AIR DL001 T U aktiviert

Die im Inneren des Gehäuses des WORK AIR DL001 T U installierten Sensoren überwachen fortdauernd die Dynamik des Systems. Die von den Sensoren eintreffenden Informationen werden von der zentralen Einheit bearbeitet. Wenn die gemessenen Werte die vorgegebenen Grenzen überschreiten, bläst das System den Airbag auf.

Im Folgenden werden die Bedingungen beschrieben, unter denen sich das System WORK AIR DL001 T U aktiviert:

- **Ohne Anseilgurt** – Bei einer Fallhöhe von mindestens 1,20 Metern im freien, vertikalen Fall und darauf folgender Aufprall auf den Boden
- **Mit Anseilgurt** - Bei einer Fallhöhe von mindestens 1,20 Metern im freien, vertikalen Fall und darauf folgender Aufprall auf Hindernisse wegen des Pendeleffektes.



HINWEIS:

●●● Diese Aktivierungsbedingung ist eng an die Entfernung zwischen dem Verankerungspunkt und der Arbeitsposition gebunden; bei einem Fall muss der Abstand zum Verankerungspunkt mindestens 1,20 Meter freien, vertikalen Fall ermöglichen, damit das WORK AIR DL001 T U leistungsfähig ist und Schutz bietet.



HINWEIS:

●●● Das WORK AIR DL001 T U aktiviert sich nicht und bietet keinen Schutz, wenn der freie, vertikale Fall nicht mindestens 1,20 Meter beträgt.

Die Aktivierungszeit des WORK AIR DL001 T U kann je nach Umstand und Intensität des Vorfalles variieren. Der Airbag wurde so konzipiert, dass er nach der Aktivierung mindestens 5 Sekunden lang Schutz garantiert



HINWEISE:

●●● Die vorhergesehenen Bedingungen gelten nur als Beispiel für die Aktivierungsbedingungen. Es gibt bei diesen Ereignissen Umstände, unter denen das WORK AIR DL001 T U sich eventuell NICHT aktiviert, oder aktivieren könnte, sondern sich vor dem Aufprall auf ein Hindernis oder den Boden nicht vollständig aufbläst und daher NICHT schützt, vor allem wenn diese Ereignisse bei niedriger Geschwindigkeit erfolgen, sodass das System dieses Ereignis nicht als Sturz identifiziert.

●●● WORK AIR DL001 T U könnte sich bei heftigen Ereignissen aktivieren bzw. der Airbag könnte sich aufblasen. Wenn das WORK AIR DL001 T U eingeschaltet ist, muss man es also VERMEIDEN:

- Sprünge, akrobatische Bewegungen oder abrupte Bewegungen zu machen, die nichts mit der normalen und korrekten Arbeitsweise zu tun haben;
- Stufen mit einer Höhe von mehr als 50 cm im Sprung zu nehmen, oder beide Füße gleichzeitig von der Ebene, auf der sie arbeiten, anzuheben.
- es in der Nähe von Vibrationsquellen, wie z.B. Pressluft Hammern zu benutzen;
- Fahrzeuge zu benutzen, wie z.B. Autos, Motorräder, Fahrräder, etc... (es dürfen nur spezielle Fahrzeuge wie Teleskop-Plattformen, die man braucht, um in Höhen zu arbeiten, benutzt werden).

●●● Das WORK AIR DL001 T U verfügt über einen Ein-/Ausschaltknopf, mit welchem man das Funktionieren der Ausrüstung jederzeit steuern und unerwünschte Aktivierungen vermeiden kann.

●● Das WORK AIR DL001 T U wurde entwickelt, um 5 Sekunden lang nach der Aktivierung einen angemessenen Grad an Schutz zu bieten.

3.4.1. Was man tun muss, wenn sich das WORK AIR DL001 T U aktiviert

Bei Aktivierung bläst sich das System auf und dann langsam wieder ab. Der Airbag-Beutel kann sich nur einmal aufblasen. Nach jeder Aktivierung muss das WORK AIR DL001 T U ausgewechselt werden. Wenden Sie sich hierzu an den DAirlab-Kundendienst.



HINWEIS:

●●● Sollte sich das System nach einem Sturz aktivieren, verwenden Sie es nicht mehr weiter und wenden sich an die DAirlab-Kundendienststelle, um das so nicht betriebsbereite System wiederherzustellen.

3.5. Führer für die Leuchtsignal-Sequenzen bei der Benutzung

Die Benutzerschnittstelle besteht aus einem mehrfarbigen Leuchtsignalknopf und einem Vibramotor, die in eine elektronische Steuerung an der Vorderseite des Systems integriert sind.

3.5.1. Funktionsweise des Systems

Das System bietet folgende Funktionsweisen:

- “*Init Mode*” - Initialisierungsmodus:
Modus, in dem das System hochgefahren wird und der Airbagschutz noch nicht zur Verfügung steht.
- “*Normal Mode*” – Normaler Modus:
Typischer Betriebsmodus des Systems, der Airbag steht zur Verfügung. Bei einem Ladezustand der Batterie unter 25%, steht der Airbag-Schutz zwar zur Verfügung, aber die Restautonomie des Systems liegt unter 2 Stunden im Dauerbetrieb. Die Batterie so bald wie möglich aufladen.
- “*Error Mode*” – Fehler-Modus:
Funktionsweise, bei der das diagnostische System einen Fehler bezüglich der elektronischen Komponenten auf der Hauptsteuerung oder in Bezug auf die in den Airbag integrierten Gasgeneratoren anzeigt.



HINWEIS:

●● Bei Fehleranzeigen sollte man das System ausschalten, den Zustand der Anschlüsse überprüfen und dann das System wieder einschalten. Sollte der Fehler nach mehr als 3 maligem Wiedereinschalten immer noch angezeigt werden, erscheint jedes Mal die Nachricht “*Error Mode*”. In diesen Fällen könnte das System nicht betriebsbereit sein und man muss sich an den DAirlab-Kundendienst wenden.

- “*Fired Mode*” - Aktivierungsmodus:
Dieser Modus wird nach Aktivierung des Airbags angezeigt
- “*Charging Mode*” - Lademodus:
Modus der Aufladephase

3.5.2. Überblick über die Systemanzeigen

Im Folgenden werden die Signalisierungen des Systems beschrieben.

- In der Benutzungsphase:

	Typ	Vibration	Modus	Beschreibung
	Oranges Blinken jede Sekunde, 5 mal hintereinander	Vibration jede Sekunde, 5 mal hintereinander	<i>"Lock Mode"</i>	System weder angemeldet noch aktiviert
	Blau Signal, 1 Sekunde lang	einzelne Vibration	<i>"Init Mode"</i>	Einschalten
	Grünes Blinken jede Sekunde, 5 mal hintereinander	Keine	<i>"Init Mode"</i>	Ladezustand Batterie, von 50% bis 100%
	Gelbes Blinken jede Sekunde 5 mal hintereinander	Keine	<i>"Init Mode"</i>	Ladezustand Batterie, von 25% bis 50%
	Rotes Blinken jede Sekunde 5 mal hintereinander	Keine	<i>"Init Mode"</i>	Ladezustand Batterie, von 10% bis 25%
	Rotes Blinken jede Sekunde 5 mal hintereinander	Vibration jede Sekunde, 5 mal hintereinander	<i>"Init Mode"</i>	Ladezustand Batterie, von 0% bis 10%
	Grünes Blinken alle 1,5 Sekunden	Keine	<i>"Normal Mode"</i>	Ladezustand Batterie, von 50% bis 100%
	Gelbes Blinken alle 1,5 Sekunden	Keine	<i>"Normal Mode"</i>	Ladezustand Batterie, von 25% bis 50%
	Rotes Blinken alle 1,5 Sekunden	Keine	<i>"Normal Mode"</i>	Ladezustand Batterie, von 0% bis 25%
	Lila Signal, 1 Sekunde lang	Keine	<i>"Fired Mode"</i>	Sturz festgestellt, Befehl zur Aktivierung des Airbag
	3maliges lila Aufblinken, alle 2 Sekunden	3 Vibrationen alle 2 Sekunden	<i>"Fired Mode"</i>	Airbag aktiviert, Daten gespeichert
	Rotes Blinken jede Sekunde	Vibration jede Sekunde	<i>"Error Mode"</i>	Systemfehler
	Rotes Signal, 5 Sekunden lang	Anfangsvibration	<i>"Shutdown Mode"</i>	Laufender Ausschaltvorgang

- Im Ladevorgang:

	Typ	Vibration	Ladezustand in %
	Grünes Blinken jede Sekunde	Keine	Komplett, 100%
	Grünes Signal	Keine	Zwischen 75% und 99%
	Gelbes Signal	Keine	Zwischen 40% und 75%
	Rotes Signal	Keine	Zwischen 0% und 40%

3.5.3. Mögliche Funktionsstörungen des Systems

In der folgenden Tabelle 6 werden mögliche Störfälle des WORK AIR DL001 T U beschrieben.

Tabelle 6: Funktionsstörung, die auftreten könnte

Problem	Mögliche Ursache	Mögliche Lösung
Das System schaltet sich nicht ein	Batterie leer	Die Batterie mindestens 2 Stunden lang aufladen.
Beim Einschalten wechselt das System automatisch auf "Error Mode"	Ein oder mehrere Airbag-Kabel nicht angeschlossen	Den Anschluss der Airbag-Kabel an die elektronische Steuerung kontrollieren, eventuell Kabel wieder anschließen, das System aus- und wieder einschalten.
	Interner Systemfehler	Das System aus- und wieder einschalten, falls der Fehler weiter auftritt, den DAirlab-Kundendienst kontaktieren.
Beim Einschalten wechselt das System automatisch auf "Fired Mode"	Vorher schon aktivierter Airbag	Den DAirlab-Kundendienst kontaktieren
Beim Einschalten wechselt das System automatisch auf "Lock Mode"	Das Produkt wurde noch nicht angemeldet	< 0 >Die Webseite https://dairlab.com/signin abrufen und das Produkt anmelden.

3.6. Ladezustand der Batterie kontrollieren und Batterie aufladen

Vor und während der Benutzung können Sie jederzeit den Ladezustand der Batterie abrufen, da der Leuchtknopf alle 1,5 Sekunden die dem jeweiligen Ladezustand entsprechende Farbe anzeigt.

Im Folgenden werden die Farben des Leuchtknopfes je nach Ladezustand der Batterie beschrieben:

	Grün, von 100% bis 50%
	Gelb, von 50% bis 25%
	Rot, von 25% bis 0%

Bei niedrigem Ladezustand muss man das mitgelieferte Kabel an den Verbinder an der Unterseite des Gehäuses des WORK AIR DL001 T U anschließen. Dann das USB-C-Kabel wie in Abb. 4 an die Ladequelle anschließen.

Abbildung 4: Ladestation mit USB-C-Verbinder

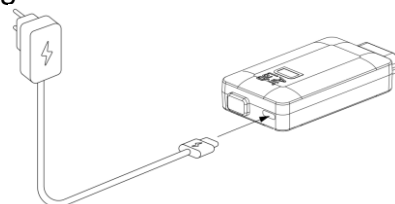

Sollte keine USB-C-Ladestation vorhanden sein, kann das USB-C-Kabel direkt an einen PC angeschlossen werden. In diesem Fall kann sich die Ladezeit verlängern.

Nachdem man das USB-C-Kabel an die Ladequelle angeschlossen hat, wird der Ladevorgang wie folgt an der Benutzerschnittstelle durch Einschalten des Leuchtknopfes angezeigt:

	Rotes Signal, zwischen 0% und 40%
	Gelbes Signal, zwischen 40% und 75%
	Grünes Signal, zwischen 75% und 99%
	Grünes Blinken jede Sekunde, komplett, 100%



HINWEISE:

- **Das System niemals beim Tragen aufladen. Das WORK AIR DL001 T U immer zurück legen, bevor das System aufgeladen wird. Eine eventuelle Überspannung könnte die Sicherheit des Benutzers beeinträchtigen.**
- **Das System darf nicht aufgeladen werden, während man es trägt, denn der Ladevorgang verhindert die Funktionstüchtigkeit des Systems.**
- Legen Sie das System nicht in die Nähe von entzündlichen Oberflächen oder Gegenständen, wenn Sie es aufladen müssen. Eine Überhitzung könnte einen Brand verursachen.
- Folgen Sie den nachstehenden allgemeinen Anweisungen bei Gebrauch der wiederaufladbaren Lithium-Ionen-Batterien:
 - Kontrollieren Sie immer den Ladezustand und laden Sie das System vor Gebrauch auf.
 - Laden Sie das System mindestens alle zwei Monate auf, auch wenn Sie es nicht gebrauchen, um den Batterieverschleiß zu verringern.
 - Überwachen Sie immer den Ladevorgang der Batterie und lassen Sie sie beim Laden nicht unbeaufsichtigt.
 - Die Batterie nicht zusammensetzen
 - Die Batterie nicht kurzschließen
 - Die Batterie nicht auswechseln
 - Die ideale Lagerungstemperatur zum Beibehalten des Ladezustands liegt zwischen 15°C und 35°C
 - Die Batterie nicht bei einer Temperatur von mehr als 50°C lagern
 - Die Batterie nicht in Süß- oder Salzwasser tauchen oder nass werden lassen
 - Die Batterie nicht bei einer Temperatur von mehr als 35°C aufladen
 - Keine Ladegeräte mit anderen als den im vorliegenden Handbuch beschriebenen Eigenschaften verwenden
 - Den Ladevorgang und die Hardware zum Aufladen nicht verändern
 - Die Batterie nicht freien Flammen nähern
 - Die Batterie nicht zu anderen Zwecken als vorgesehen verwenden
 - Sollte die Batterie undicht sein, diese nicht berühren. Wenden Sie sich in diesem Fall sofort an einen Händler oder an den DAirlab-Kundendienst.
 - Halten Sie Kinder von der Batterie fern.
 - Laden Sie die Batterie nicht länger auf als vorgesehen.
 - Legen Sie die Batterie nicht in den Mikrowellenofen oder in einen verdichteten Behälter.
 - Laden Sie die Batterie nicht weiter auf, wenn Störungen auftreten.
 - Verwenden Sie die Batterie nicht weiter, wenn Störungen auftreten.
 - Setzen Sie die Batterie nicht ungewöhnlichen elektrostatischen Ladungen aus.



ACHTUNG:

- **Bei Nichtbeachtung der oben aufgeführten Empfehlungen, könnte die Batterie Rauch erzeugen, beschädigt werden, Feuer fangen oder explodieren, was für Personen und Gegenstände eine potentiell hohe Gefahr darstellt. Sollten an der Batterie Probleme irgendwelcher Art auftreten, wenden Sie sich bitte sofort an den DAirlab-Kundendienst.**

4. WARTUNG DES SYSTEMS WORK AIR DL001 T U

4.1. Präambel

Das System WORK AIR DL001 T U ist entsprechend hoher Qualitätsanforderungen entwickelt und hergestellt worden, um einen einwandfreien Betrieb und eine lange Lebensdauer zu gewährleisten. Es empfiehlt sich jedoch, in regelmäßigen Abständen einige einfache Wartungsarbeiten am System vorzunehmen.

4.2. Reinigung des WORK AIR DL001 T U

WORK AIR DL001 T U darf nur mit einem feuchten, weichen Tuch und Wasser oder neutraler Wasserlauge ohne Weichspüler gereinigt werden.





Die Wasserlauge ausschließlich mit einem weichen Tuch abwischen, das mit frischem und kaltem Wasser befeuchtet worden ist.

Reiben Sie die Ausrüstung nicht mit rauen Tüchern ab und tauchen Sie sie nicht in Wasser.

Die Ausrüstung aufhängen und fern von Licht- und Wärmequellen trocknen lassen.

Beziehen Sie sich zudem auf die Angaben und die internationalen Pflegesymbole auf dem Waschetikett direkt an der Ausrüstung, die in der nachstehenden Tabelle 7 zusammengefasst sind.

Tabelle 7: Liste und Bedeutung der internationalen Pflegesymbole auf dem Waschetikett an der Ausrüstung

1		2		3		4		5	
1.	DAS PRODUKT DARF NICHT IN WASSER GEWASCHEN WERDEN.								
2.	DAS PRODUKT DARF NICHT MIT CHLOR BEHANDELT WERDEN								
3.	DAS PRODUKT DARF NICHT IM WÄSCHETROCKNER GETROCKNET WERDEN								
4.	DAS TEXTILE PRODUKT DARF NICHT GEBÜGELT WERDEN								
5.	DAS PRODUKT DARF NICHT CHEMISCH GEREINIGT WERDEN								



HINWEISE:

- Das WORK AIR DL001 T U nicht in Wasser oder andere Flüssigkeiten tauchen. Wird das WORK AIR DL001 T U in Wasser oder andere Flüssigkeiten getaucht, können die elektronischen Bestandteile des Systems definitiv beschädigt werden.
- Das WORK AIR DL001 T U nicht bügeln
- Nicht unter laufendem Wasser waschen.
- Keine Substanzen wie Lösemittel oder andere chemische Stoffe zur Reinigung der Protektoren verwenden.
- Die Schutzausrüstung weder lackieren noch daran färbende Substanzen jeglicher Art verwenden.
- UV-Strahlen, Feuchtigkeit und Frost vermeiden oder einschränken.
- Die Ausrüstung weder hohen noch niedrigen Temperaturen aussetzen.
- An keiner Stelle der Ausrüstung Änderungen vornehmen.
- Die Ausrüstung darf weder verbogen noch verdreht werden, weil es sich dabei um Bewegungen handelt, für die der Artikel nicht entwickelt wurde und durch die er seine Schutzigenschaften verlieren oder brechen könnte. Bei nachweislich falscher Benutzung der Ausrüstungen akzeptiert DAirLab daher weder Reklamationen noch Ersatzforderungen.
- Wenn sie nicht getragen wird, muss die Schutzausrüstung an trockener, belüfteter Stelle so aufbewahrt werden, dass sie weder Stößen noch Druck ausgesetzt ist.
- Die Ausrüstung muss so aufbewahrt werden, dass ihr Gewicht nicht auf wenigen Auflagestellen lastet.
- Falls das WORK AIR DL001 T U bei Regen getragen wird, muss man das System mit einer Regenjacke schützen, die darüber getragen wird.
- Nach dem Tragen die Ausrüstung eventuell an belüfteter Stelle bei Zimmertemperatur trocknen lassen und weder Fön noch andere Heizgeräte verwenden.

4.3. Transport

Die Ausrüstung in der beim Kauf mitgelieferten Hülle aufbewahren und transportieren.



HINWEISE:

- Immer darauf achten, dass das System in „Lock Mode“ aufbewahrt wird, um das unbeabsichtigte Einschalten des Systems beim Transport zu verhindern.
- Immer darauf achten, dass das Schutzsystem durch den Ein-/Ausschaltknopf ausgeschaltet wird, damit es sich nicht ungewollt aktivieren kann.
- Da das System mit Gasgeneratoren und dem entsprechenden Aktivierungssystem ausgestattet ist, könnte der Transport per Flugzeug verboten sein oder besonderen Transportmaßnahmen unterliegen. Bevor Sie Ihr WORK AIR DL001 T U verschicken, erkundigen Sie sich bei der Flughafenbehörde und der Fluggesellschaft, welche Maßnahmen vorgesehen sind.

4.3.1. Wie man mit dem “Lock Mode” umgeht

Falls Sie das System im “Lock Mode” weglegen oder aus dem “Lock Mode” reaktivieren möchten, benutzen Sie die vorher heruntergeladene Software.



HINWEIS:

- Wenn sich das System im Lock Mode befindet, kann man es nicht durch den Ein-/Ausschaltknopf aktivieren.

4.4. Eigentumswechsel

Falls Sie Ihr WORK AIR DL001 T U an Dritte verkaufen möchten, müssen Sie das System mit der entsprechenden Software im “Lock Mode” weglegen, damit der neue Eigentümer die Anmeldung wie in Kapitel 3.2 Anmeldung des Systems nach dem Kauf durchführen kann.



HINWEIS:

- Damit der Eigentümer für eventuelle Aktualisierungen/Kommunikationen/Rückrufe erreichbar ist, muss man das System im “Lock Mode” weglegen, sodass der neue Eigentümer sich korrekt anmelden kann.

5. PROGRAMMIERTE WARTUNG

5.1. Programmierte Wartung des Systems

Lassen Sie die dem Verschleiß ausgesetzten Bestandteile alle 3 Jahre von einer DAirlab-Kundendienststelle prüfen und ggf. kostenpflichtig warten.

5.2. Aktualisierung des elektronischen Systems des WORK AIR DL001 T U

Wie zuvor beschrieben, ist im Inneren des WORK AIR DL001 T U die Elektronik untergebracht, die den Airbag in den vorgesehenen Situationen aktiviert. Die *Firmware* zur Kontrolle dieses elektronischen Systems kann im Laufe der Zeit aktualisiert werden, um die Leistungen zu verbessern oder dem Kunden neue Leistungen zu bieten. Die neuen Leistungen können sich auf die Erweiterung der Funktion zur Erkennung eines Sturzes oder auf neue Funktionen beziehen.

Die Aktualisierung der *Firmware* kann vom Endnutzer selbst durchgeführt werden, wenn er sich mit der Software angemeldet hat, die in seinem persönlichen Bereich unter dem Link, <https://dairlab.com/signin>, zur Verfügung steht, oder bei der Wartung durch DAirlab in ihrem Sitz in Via dell'Economia 64 /c 36100 Vicenza (VI), Italien.

In Zukunft könnten zusätzliche Methoden zur Verfügung stehen, um die Firmware zu aktualisieren; besuchen Sie die Webseite DAirlab für weitere Informationen.

6. FEHLERKODES DER AUSRÜSTUNG

Informationen über die wichtigsten Fehlercodes des Systems entnehmen Sie bitte dem Kapitel 3.5.3 "Mögliche Systemstörungen" des vorliegenden Informationsblatts.

7. ZERTIFIZIERUNG

WORK AIR DL001 T U

Die eingetragene Zulassungsstelle, die Ihr WORK AIR DL001 T U zertifiziert hat, ist NOTIFIED BODY UE N. 2008 DOLOMITICERT Scarl, Zona industriale Villanova 7/A – 32013 LONGARONE (BL, Italien).

002_W

EU:

Dieses elektronische Gerät entspricht der Richtlinie 2014/30 / EU.

USA:

Diese Ausrüstung entspricht Teil 15 der Normen FCC.

Die Ausrüstung funktioniert unter den folgenden zwei Bedingungen: (1) sie kann keine schädlichen Interferenzen hervorrufen und (2) sie muss alle empfangenen Interferenzen annehmen, einschließlich solcher, die das Funktionieren beeinträchtigen könnten.

Nicht ausdrücklich von DAirlab genehmigte Änderungen am Produkt können die Benutzung desselben durch den Träger unmöglich machen.

Hinweis: diese Ausrüstung wurde getestet und entspricht den Grenzwerten für digitale Vorrichtungen der Klasse B, in Übereinstimmung mit Teil 15 der FCC-Normen. Diese Grenzwerte wurden festgelegt, um bei einer Installation im Wohnbereich ausreichenden Schutz vor schädlichen Interferenzen zu bieten. Dieses Gerät produziert, benutzt und strahlt Energie in Funkfrequenz ab und kann, wenn es nicht fachgerecht installiert und genutzt wird, für Funkmitteilungen störende Interferenzen verursachen. Das Auftreten von Interferenzen kann auch bei fachgerechter Installation auf keinen Fall ausgeschlossen werden.

Sollte das Gerät beim Ein- und Ausschalten den Funk- oder Fernsehempfang stören, sollte man diese Interferenzen folgendermaßen korrigieren:

- Die Antenne der empfangenden Ausrüstung neu orientieren oder neu positionieren.
- Den Abstand zwischen dem jeweiligen Gerät und der empfangenden Ausrüstung vergrößern.
- Das Gerät an eine Steckdose anschließen, bzw. an einen anderen Stromkreis als den Empfänger.
- Sich entweder beim Händler oder einem Funk- oder Fernsehfachmann Hilfe holen.

FCC ID: 2AWM3-002W

CA:

Diese Ausrüstung entspricht dem lizenzfreien Standard RSS von Industry Canada. Die Ausrüstung funktioniert unter den folgenden zwei Bedingungen: (1) sie kann keine schädlichen Interferenzen hervorrufen und (2) sie muss alle empfangenen Interferenzen annehmen, einschließlich solcher, die das Funktionieren beeinträchtigen könnten.

8. F.A.Q. (HÄUFIG GESTELLTE FRAGEN)

Q: Ist das WORK AIR DL001 T U absolut sicher?

A: Nein. Kein Schutzsystem kann den Benutzer vor allen möglichen Gefahren oder in allen Gebrauchssituationen schützen. Jede Schutzausrüstung hat ihre Beschränkungen. Der WORK AIR DL001 T U kann Verletzungen oder ein tödliches Ereignis nicht ausschließen.

F: Wurde das System von anerkannten Gesellschaften getestet?

A: Ja. Die eingetragene Zulassungsstelle NOTIFIED BODY UE N. 2008 DOLOMITICERT Scarl, Zona industriale Villanova 7/A – 32013 LONGARONE (BL) hat die EU-Typenprüfung in Bezug auf das Reglement (EU) 2016/425 durchgeführt und das entsprechende Zertifikat ausgestellt.

F: Kann das System aktualisiert werden?

A: Ja, das System verfügt über eine aktualisierbare Firmware und der angemeldete Endnutzer kann die Aktualisierungen selbst mit der Software im persönlichen Bereich unter dem Link <https://dairlab.com/signin> durchführen oder diese bei Wartungsmaßnahmen durch DAirlab in Via dell'Economia 64 /c 36100 Vicenza (VI), Italien durchführen lassen.

In Zukunft könnten zusätzliche Methoden zur Verfügung stehen, um die Firmware zu aktualisieren; besuchen Sie die Webseite DAirlab für weitere Informationen.

9. KUNDENDIENST

D-Air Lab S.r.l.

Via dell'Economia, 64 /c

36100 Vicenza VI Italia

Tel: 0444 1429920

Fax: 0444 1429929

mail: support@dairlab.com

10. ÜBEREINSTIMMUNGSERKLÄRUNG

Um die vom REGLEMENT (EU) 2016/425 vorgesehene Übereinstimmungserklärung einzusehen, rufen Sie die Webseite <https://dairlab.com/conformity> ab und geben den "Identifizierungskode des Protektors" auf der Kennzeichnung ein, die auf der an den Protektor genähten Etikette steht oder auf die Protektoroberfläche gedruckt ist.

Unter dem gleichen Link stehen die Konformitätserklärungen in Bezug auf die elektronische Plattform 002_W zur Verfügung.

ANHANG A: PRODUKTENTSORGUNG



HINWEIS:

Das WORK AIR DL001 T U enthält elektronische Bestandteile und einen Hochdruck-Gasgenerator, die nicht wie herkömmliche Abfälle entsorgt werden können.



Um das Produkt zu entsorgen, wenden Sie sich bitte an den DAirlab-Kundendienst.

Das Produkt wird dann von DAirlab zurück genommen und materialgerecht entsorgt. Achtung: Die unsachgemäße Entsorgung des Produkts kann gefährlich sein und die Umwelt verschmutzen.